

HITEL Soluções Elétricas

Sao Jose dos Campos, SP - CEP: 12238-365
 +55 12 3341-5829 www.hitel.com.br



Grampo "Sargento" Ferroviário

Grampos de Trilho

Projetados para realizar o travamento provisório em juntas de trilho de forma rápida e precisa. O sistema é composto por:

- ⇒ Dois grampos a serem colocados sob o patim do trilho
- ⇒ Uma porca e um parafuso para o grampo de trilho MM1
- ⇒ Duas porcas e dois parafusos para o grampo de trilho MM2
- ⇒ Uma tampa especial de segurança para os grampos de trilho MM1 e MM2

A novidade deste sistema está na facilidade de montagem desses grampos mecânicos. Basta apertar as porcas, e baixar a tampa de travamento das porcas para garantir a máxima resistência a esforços mecânicos e vibrações.

OPCIONAL (não incluído como padrão): Sistema Antivandalismo, composto por um cadeado de segurança e um pino (incluído como padrão), a fim de evitar qualquer tipo de violação.

Grampo Mecânico MM1 – Código: HFVP-MM1

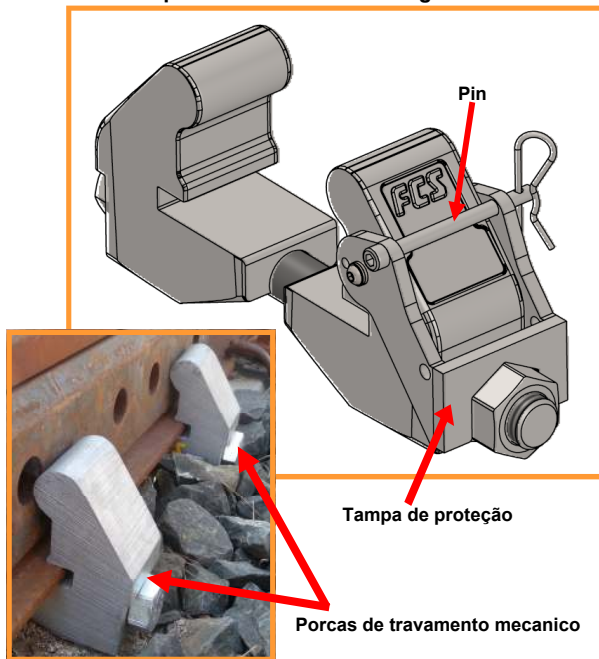

Grampo Mecânico MM2 – Código: HFVP-MM2

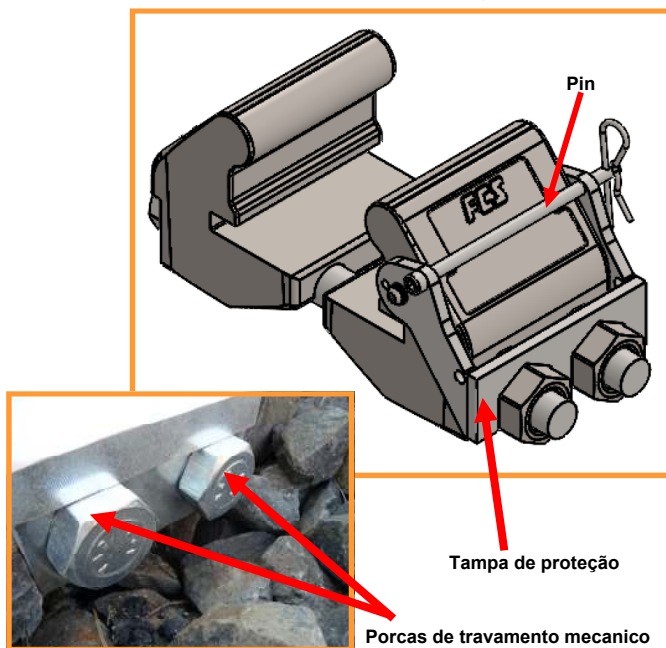

MM1 - trabalhando em pares~ MM2 trabalhando com grampo único

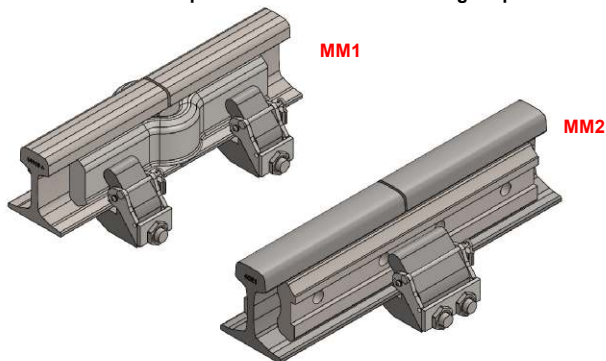

Dados Técnicos

Especificações Técnicas	MM1	MM2
Para linhas férreas com velocidade (km/h)	160	160
Torque (Nm)	580	580
Dimensões (comprimento x largura x altura, mm)	320 x 92 x 135	320 x 152 x 135
Peso (kg)	10	20,5
Material	Aço	Aço
Tampa de proteção	Sim	Sim
Travamento mecânico das porcas	Sim	Sim
Utilização	Em par (MM1)	Individual (MM2)



CERT. N° IT05/0072